

# SCHEMAT PRZEJŚCIA PRZEWODU PRZEZ ŚCIANĘ

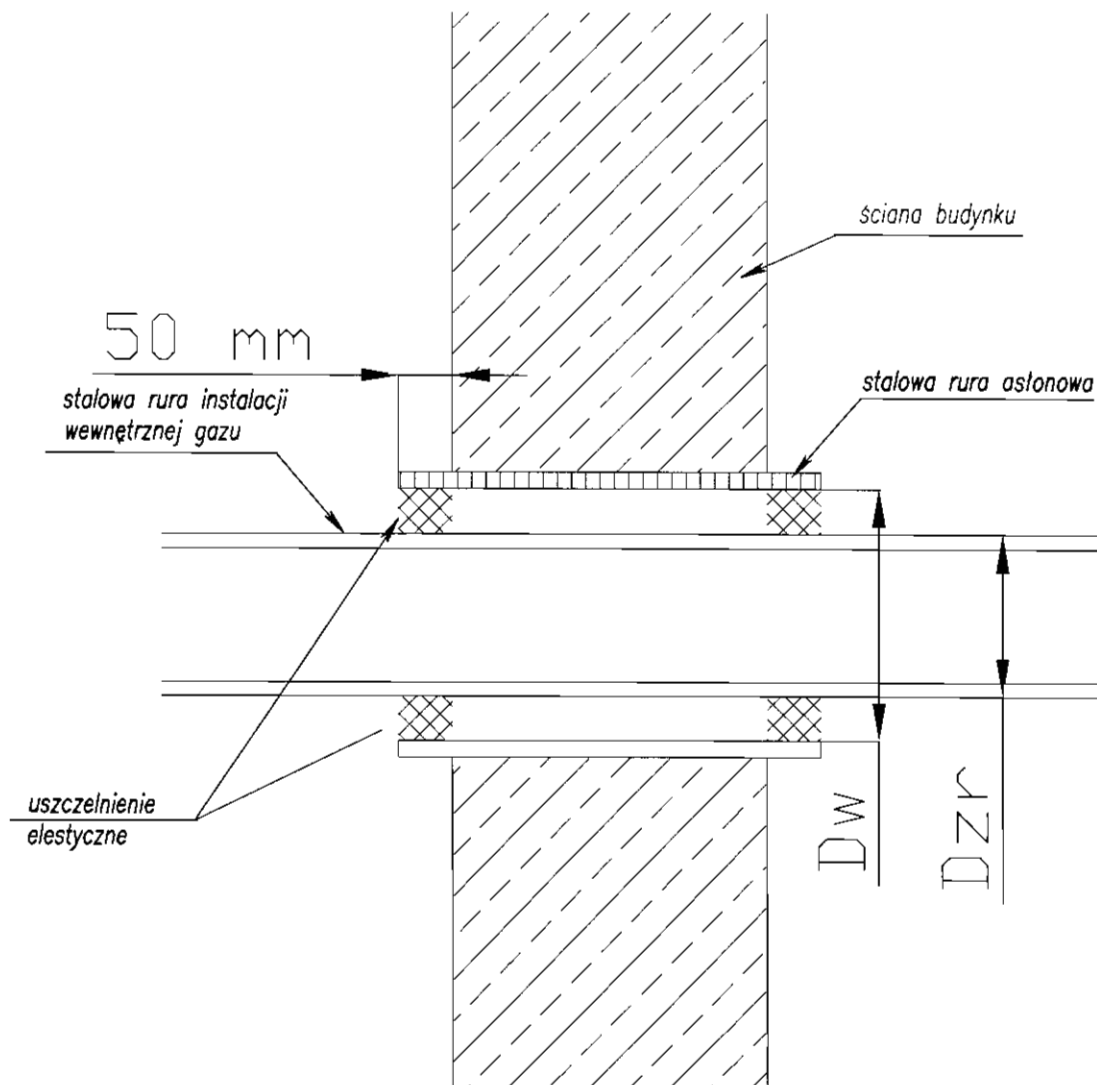

$$Dw \geq Dzr + 40 \text{ mm}$$

$Dw$  – Średnica wewnętrzna stalowej rury osłonowej  
 $Dzr$  – Średnica zewnętrzna stalowej rury instalacji gazu

 BUREAU PROJEKTOWE 12-403 Międzyzdroje, ul. Mickiewicza, 40 tel./fax 00 48 72 222 07 10 E-mail: biuro@pipax.pl	Obiekt:	PRZEBUDOWA WNEȦRZA PARTERU BUDYNKU WRAZ Z WEWNĘTRZNĄ INFRASTRUKTURĄ TECHNICZNĄ, NA DZIAŁCE NR 620/1 W MIEJSCOWOŚCI REGULICE, GMINA ALWERNIA, POWIAT CHRZANÓW		
	Inwestor:	URZĄD GMINY W ALWERNI UL. ZBIGNIEWA GĘSIKOWSKIEGO 7,32-566 ALWERNIA		
	Tytuł:	WEWNĘTRZNA INSTALACJA GAZU SCHEMAT PRZEJŚCIA PRZEZ ŚCIANĘ	Nr rys.:	2
	Projektował:	mgr inż. GRZEGORZ FUNEK nr ewid. upr. MAP/0257/POOS/04	Format:	A4
	Opracowała:	mgr inż. MONIKA KOPCIUCH	Skala:	/
		Data:	maj 2010	

# INSTALACJA C.O., WENTYLACJA MECHANICZNA



**BIURO PROJEKTOWE**

32-400 Myślenice, ul. Mickiewicza 40

e-mail: [biuro@pipeproject.pl](mailto:biuro@pipeproject.pl)

tel/fax. 012 272 07 10, kom. 796 737 583

## PROJEKT BUDOWLANY

**OBIEKT:** PRZEBUDOWA WNĘTRZA PARTERU BUDYNKU  
NA DZIAŁCE NR 620/1 W MIEJSCOWOŚCI  
REGULICE, GMINA ALWERNIA,  
POWIAT CHRZANÓW

**INWESTOR:** Urząd Gminy w Alwerni  
Ul. Zbigniewa Gęsikowskiego 7  
32-566 Alwernia

**OPRACOWANIE:** **INSTALACJA C.O. ,  
WENTYLACJA MECHANICZNA**

**PROJEKTOWAŁ:** mgr inż. Grzegorz Funek  
**NR UPRAWNIENI:** MAP/0257/POOS/04

mgr inż. Grzegorz Funek  
uprawniony do projektowania i z ograniczeń  
zakresie sił, instalacji, urządzeń  
rd. kan. gę. cieplnych i wentylacyjnych  
uprawnienia nr MAP/0257/POOS/04

**OPRACOWAŁA:** mgr inż. Monika Kopciuch

**PIPE PROJECT**  
Biuro Projektowe  
mgr inż. Monika Kopciuch  
32-400 Myślenice, ul. Mickiewicza 40  
NIP 6811962747 REGON 120811978  
*Monika Kopciuch*

Myślenice, maj 2010

**Oświadczenie o sporządzeniu projektu budowlanego, zgodnie z obowiązującymi przepisami oraz zasadami wiedzy technicznej.**

Ja niżej podpisany **Grzegorz Funek**

legitymujący się dowodem osobistym nr **ANT 910868**

zamieszkały: osiedle 1000 lecia 30/10 ; 32-400 MYŚLENICE

Nr uprawnień: **MAP/0257/POOS/04**

po zapoznaniu się z przepisami ustawy z dnia 7 lipca 1994 r. –Prawo budowlane (Dz. U. z 2003 r. nr 207, póź. 2016, z póź.zm.) zgodnie z art. 20 ust. 4 pkt. 2 tej ustawy

**oświadczam, że sporządziłem projekt budowlany :**

**PROJEKT INSTALACJI C.O. ORAZ WENTYLACJI MECHANICZNEJ  
„PRZEBUDOWA WNĘTRZA PARTERU BUDYNKU WRAZ Z WEWNĘTRZNĄ  
INFRASTRUKTURĄ TECHNICZNĄ, NA DZIAŁCE NR 620/1  
W MIEJSCOWOŚCI REGULICE, GMINA ALWERNIA, POWIAT CHRZANÓW”**

**zgodnie z obowiązującymi przepisami oraz zasadami wiedzy technicznej.**

Świadomy odpowiedzialności karnej za podanie w niniejszym oświadczeniu nieprawdy zgodnie z art. 233 Kodeksu karnego, potwierdzam własnoręcznym podpisem prawdziwość złożonego oświadczenia.

Myślenice, maj 2010

**inż. Grzegorz Funek**  
Uprawniony do projektowania i nadzoru nad budowlami w zakresie robót budowlanych, w tym w zakresie robót budowlanych wodociągów i kanalizacji sanitarnych i deszczowych  
Uprawnienia nr **MAP/0257/POOS/04**  
.....  
(podpis)